

## REDUKTOR CIŚNIENIA RCP - 10

### ZASTOSOWANIE

Reduktor ciśnienia przeznaczony jest do utrzymywania stałej wartości ciśnienia za zaworem reduktora, niezależnie od zmian ciśnienia zasilania. Stosowany jest w instalacjach powietrza i innych gazów, w celu zabezpieczenia ich przed nadmiernym wzrostem ciśnienia. Może być również stosowany do utrzymania atmosfery ochronnej w zbiornikach.

### BUDOWA

Reduktor składa się z trzech podstawowych zespołów:

- zaworu (01);
- siłownika membranowego (02) wyposażonego w zawór upustowy (04);
- nastawnika wielkości regulowanej (03).



### ZASADA DZIAŁANIA

Zawór reduktora jest otwarty w stanie normalnym, wzrost ciśnienia regulowanego powoduje zamykanie zaworu. Impuls ciśnienia regulowanego zza zaworu (01) podawany jest do komory siłownika (02) od strony zaworu, a siła na membranie, wywołana ciśnieniem regulowanym, równoważy się z siłą napięcia sprężyny nastawnika (03). Zmiana wartości ciśnienia regulowanego w stosunku do zadanej nastawnikiem, powoduje proporcjonalną zmianę położenia grzyba zaworu do momentu, w którym regulowane ciśnienie osiągnie wartość zadaną. W membranie reduktora wbudowany jest zawór upustowy (04), zabezpieczający przed nadmiernym wzrostem ciśnienia regulowanego.

### DANE TECHNICZNE

- szczelność zamknięcia – pęcherzykowa (VI kl. wg PN-IEC-60534-4);
- średnica nominalna DN – G $\frac{3}{4}$ ; G1; G1 $\frac{1}{4}$ ; DN40; DN50:
  - średnice DN – G $\frac{3}{4}$ ; G1; G1 $\frac{1}{4}$  mogą być na zamówienie wyposażone w przyłącza kołnierzowe PN16 wg PN-ISO 7005-1;
  - średnice DN40; DN50 z kołnierzami PN16 wg PN-ISO 7005-1;
- zakres nastaw ciśnienia regulowanego – 10...25; 20...40; 40...80; 80...120 mbar;
- współczynniki przepływu Kvs – Tabela 1;
- ciśnienia zasilania i ciśnienie regulowane w zależności od średnicy gniazda – Tabela 2;
- temperatura robocza: –20° ... +65°C;
- temperatura otoczenia: –30° ... +65°C.

Współczynniki Kvs

Tabela 1

Kvs [m <sup>3</sup> /h]	Średnica gniazda [mm]	Średnica zaworu DN				
		$\frac{3}{4}$	1	1 $\frac{1}{4}$	40	50
0,4	12,2					
0,63						
1						
1,6						
2,5						
4	16					
5	20					
6.3	25					

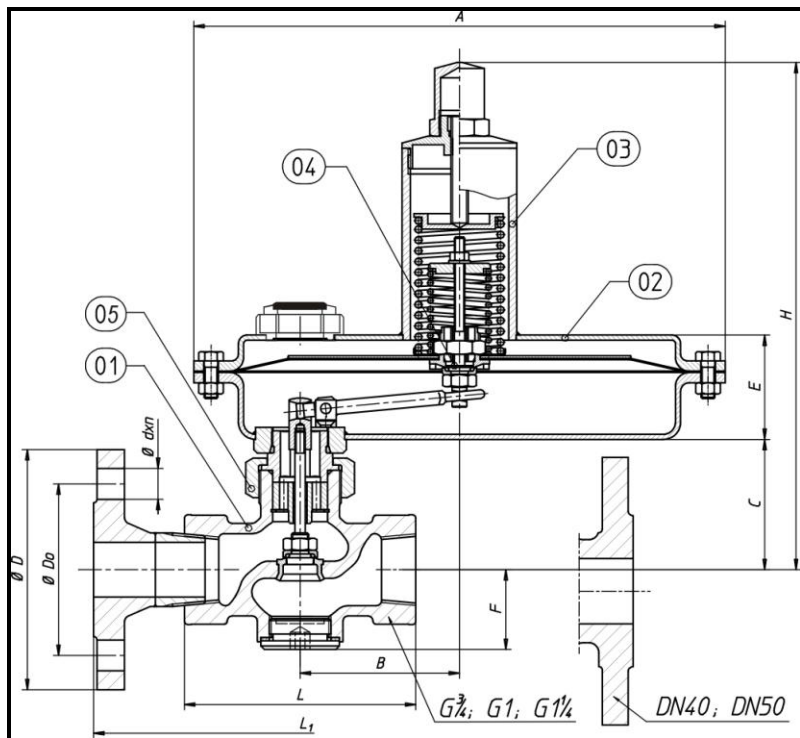

## Wymiary

Wielkość reduktora DN		3/4	1	1 1/4	40	50
wymiary	Do	75	85	100	110	125
	D	105	115	140	150	165
	d	14		18		
	n	4				
	A	310				
	B	93				
	C	76		132		
	E	61				
	F	47		102	110	
	H	295			352	
	L	120		135	200	230
	L1	230		240	—	—
	Masa kg	10		25		30

## Materiały

Korpus	– GP240GH
Grzyb	– X6Cr17
Gniazdo	– X6Cr17
Membrana	– NBR z tkaniną poliestrową
Uszczelnienie grzyba	– NBR

## Ciśnienia zasilania

Ciśnienie regulowane [mbar]	Ciśnienie zasilania [bar]									Średnica gniazda [mm]
	0,25	0,5	0,75	1	1,5	2	3	4	5	
10										12,2
										16
										20
20										12,2
										16
										20
										25
30...120										12,2
										16
										20
										25

Tabela 2

## Montaż

Zaleca się montowanie reduktora na rurociągu poziomym. Kierunek przepływu czynnika powinien być zgodny z kierunkiem strzałki na korpusie zaworu. Przed reduktorem należy stosować filtr siatkowy FS. Reduktor jest ustawiony na ciśnienie regulowane podane w zamówieniu.

Możliwe jest dostosowanie położenia siłownika (02) względem zaworu (01) na rurociągu do potrzeb użytkownika. Aby tego dokonać należy poluzować nakrętkę (5) obrócić siłownik w wymagane położenie i dokręcić nakrętkę.

## Sposób zamawiania

W zamówieniu należy podać typ zaworu, średnicę nominalną, rodzaj przyłącza procesowego, współczynnik przepływu Kvs, ciśnienie regulowane oraz ciśnienie zasilania.