

## REDUKTOR CIŚNIENIA RCW-2T

### ZASTOSOWANIE

Reduktor przeznaczony jest do utrzymywania stałej wartości ciśnienia za zaworem reduktora, niezależnie od wahań ciśnienia zasilania. Stosowany jest w instalacjach wodociągowych, w celu zabezpieczenia ich przed nadmiernym wzrostem ciśnienia. Po uzgodnieniu z producentem reduktory może być również stosowany do innych mediów.

### BUDOWA

Reduktor składa się z trzech głównych zespołów:

- zaworu (01) z grzybem odciążonym ciśnieniowo
- siłownika tłokowego (02)
- nastawnika ciśnienia regulowanego (03)

### CHARAKTERYSTYKA

- siłownik tłokowy do regulacji wyższych ciśnień
- wysoka szczelność zamknięcia w wyniku zastosowania rzybów z uszczelnieniem EPDM
- reduktor nie wymaga podłączenia przewodów impulsowych



### ZASADA DZIAŁANIA

Zawór reduktora jest otwarty w stanie normalnym, wzrost ciśnienia regulowanego powoduje zamykanie zaworu. Reduktor ciśnienia bezpośredniego działania jest urządzeniem regulującym, któremu przepływający czynnik dostarcza niezbędnej energii do sterowania pracą zaworu. Impuls ciśnienia regulowanego zza zaworu (01) podawany jest do wewnętrznej komory siłownika (02), a siła na tłoku, wywołana ciśnieniem regulowanym, równoważy się z siłą napięcia sprężyny (sprężyn) nastawnika (03). Zmiana wartości ciśnienia regulowanego w stosunku do zadanej nastawnikiem, powoduje proporcjonalną zmianę położenia grzyba zaworu do momentu, w którym regulowane ciśnienie osiągnie wartość zadaną.

Dane techniczne	
Ciśnienie nominalne korpusu	PN16/40
Max. ciśnienie czynnika	40 bar
Max. temperatura czynnika	0/240°C
Szczelność zamknięcia	VI kl. wg. PN-EN 60534-4
Zakres proporcjonalności	Xp=16%

## MATERIAŁY

	Materiały		Norma
Korpus	GP240GH	1.0619	PN-EN 10213-2
	GX5CrNiMo19-11-2	1.4408	PN-EN 10213-4
Dławnica	C15E	1.1141	EN 10084
Grzyb, gniazdo	X17CrNi16-2	1.4057	PN EN 10088
Trzpień	X17CrNi16-2	1.4057	
Cylinder, tłok	X17CrNi16-2	1.4057	
Uszczelnienie grzyba	PTFE+ brąz		
	EPDM		
	NBR		

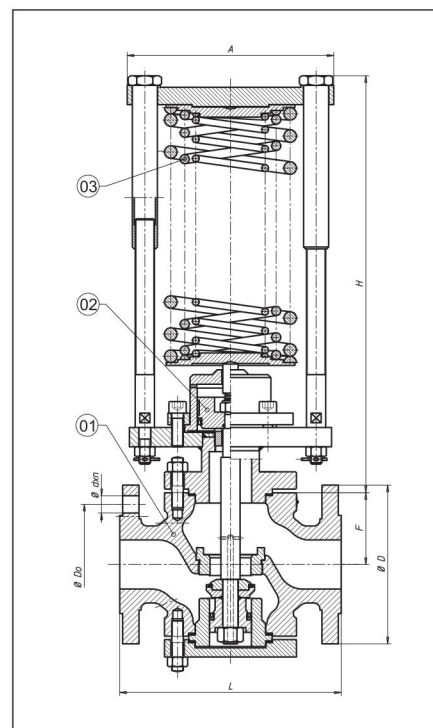

## WYMIARY

Wielkość reduktora DN		20	25	32	40	50
Współczynnik Kvs <sup>1)</sup>		5	8	12,5	20	34
Wymiary [mm]	D [mm]	105	115	140	150	165
	L[mm]	160	160	180	200	210
	D <sub>0</sub> [mm]	75	85	100	110	125
	d [mm]	14	14	18	18	18
	n	4	4	4	4	4
	F [mm]	98,5	98,5	98,5	101,5	116
	Masa reduktora [kg]	18	22	28	34	42

1) Inne współczynniki Kvs po uzgodnieniu z producentem

## ZAKRESY NASTAW CIŚNIENIA REGULOWANEGO<sup>2)</sup>

Siłownik		Zakresy nastaw [kPa]	
Powierzchnia [cm <sup>2</sup> ]	Ø A		
22	53	1000-3500	1000-3600
37	69	400-2000 500-2200	500-3200
65	91	200-1100 500-1300	500-2600
106	116	100-700 200-800	500-1800
Wysokość max. <sup>3)</sup>	H	450	700

2) Inne zakresy nastaw po uzgodnieniu z producentem

3) Podane wysokości mogą się różnić w zależności od nastawy. Dokładny wymiar należy uzgodnić przy zamówieniu

## MONTAŻ

Reduktor należy instalować na rurociągu poziomym. Kierunek przepływu czynnika musi być zgodny z kierunkiem strzałki na korpusie zaworu. Konieczne jest stosowanie przed reduktorem filtra siatkowego.